



VENTOSOL-LUNERO VD5400

Tenda verticale/orizzontale con chiusura lampo e motoriduttore

VD5400



	min. 82 cm max. 300 cm		min. 82 cm *max. 400 cm
--	---------------------------	--	----------------------------



Descrizione

Profilo estruso del cassonetto, altezza 120,5 mm, larghezza 126 mm, lievemente arrotondato. Testate laterali in lega di alluminio pressofuso. Tubo avvolgitore: in acciaio zincato 78 mm o 85 mm.

Azionamento con motoriduttore a corrente alternata 230V/50Hz con freno a frizione e finecorsa elettronico con arresto in battuta sul cassonetto. Supporti in lega di alluminio estruso, idonei alle testate laterali. I profili guida a U laterali (profilo in alluminio pressofuso 95 x 34 mm) con molle a gas integrate per la tensione del telo, sono dotati di una scanalatura per l'aggancio della clip o della piastra di fissaggio per il montaggio a parete, nonché del sistema di scorrimento del tessuto nella guida SIR™ in nylon. Il montaggio in luce avviene tramite fori da effettuarsi nei profili delle guide. Il frontalino a L in alluminio estruso 60,5 x 80 mm viene avvitato alla relativa testata. Tutti i profili in alluminio e tutti i componenti in alluminio pressofuso, sono verniciati a polvere. Lo spazzolino sintetico funge da chiusura per la tenda. Tessuto micro filtrante (Soltis B92-N) dalla collezione STOBAG.

CONDIZIONI DI FORNITURA

Con profilo cassonetto: tenda completamente assemblata; telo avvolto e binari guida compresi nella fornitura separatamente.





VENTOSOL-LUNERO VD5400

Tenda verticale/orizzontale con chiusura lampo e motoriduttore

VD5400

Montaggio a parete con sistema a clip

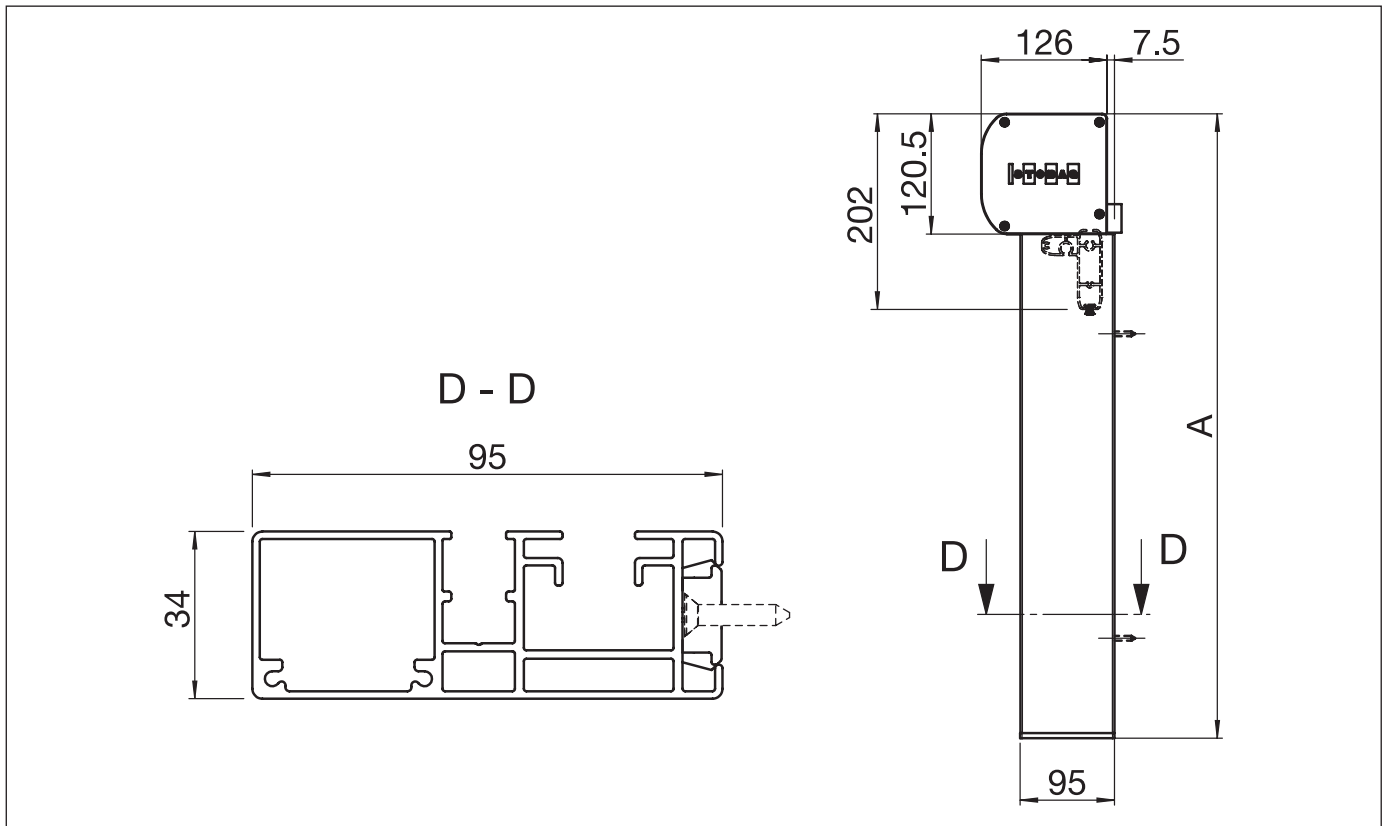

VD5400

Montaggio con sistema a clip

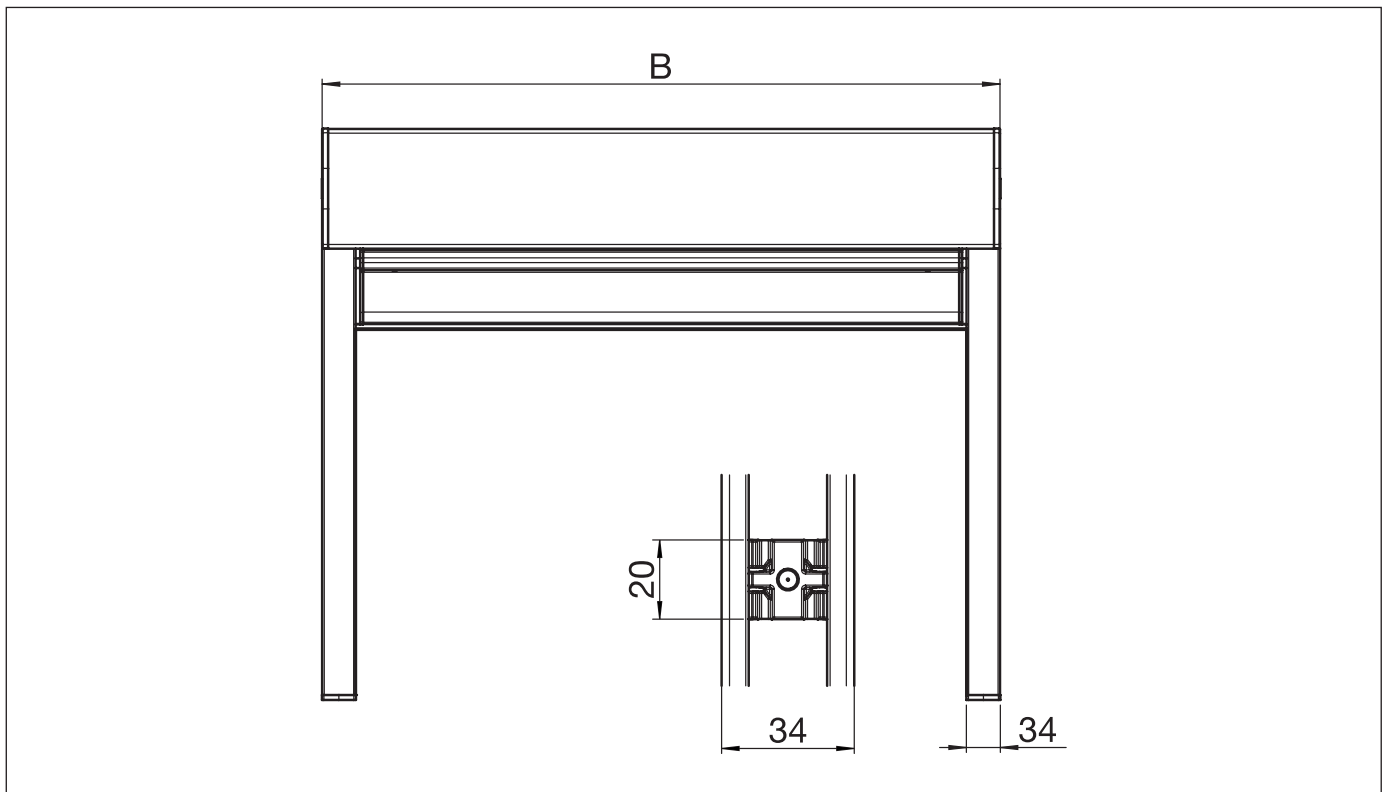

A = altezza totale

B = larghezza totale



VENTOSOL-LUNERO VD5400

Tenda verticale/orizzontale con chiusura lampo e motoriduttore

VD5400

Montaggio con staffe di fissaggio

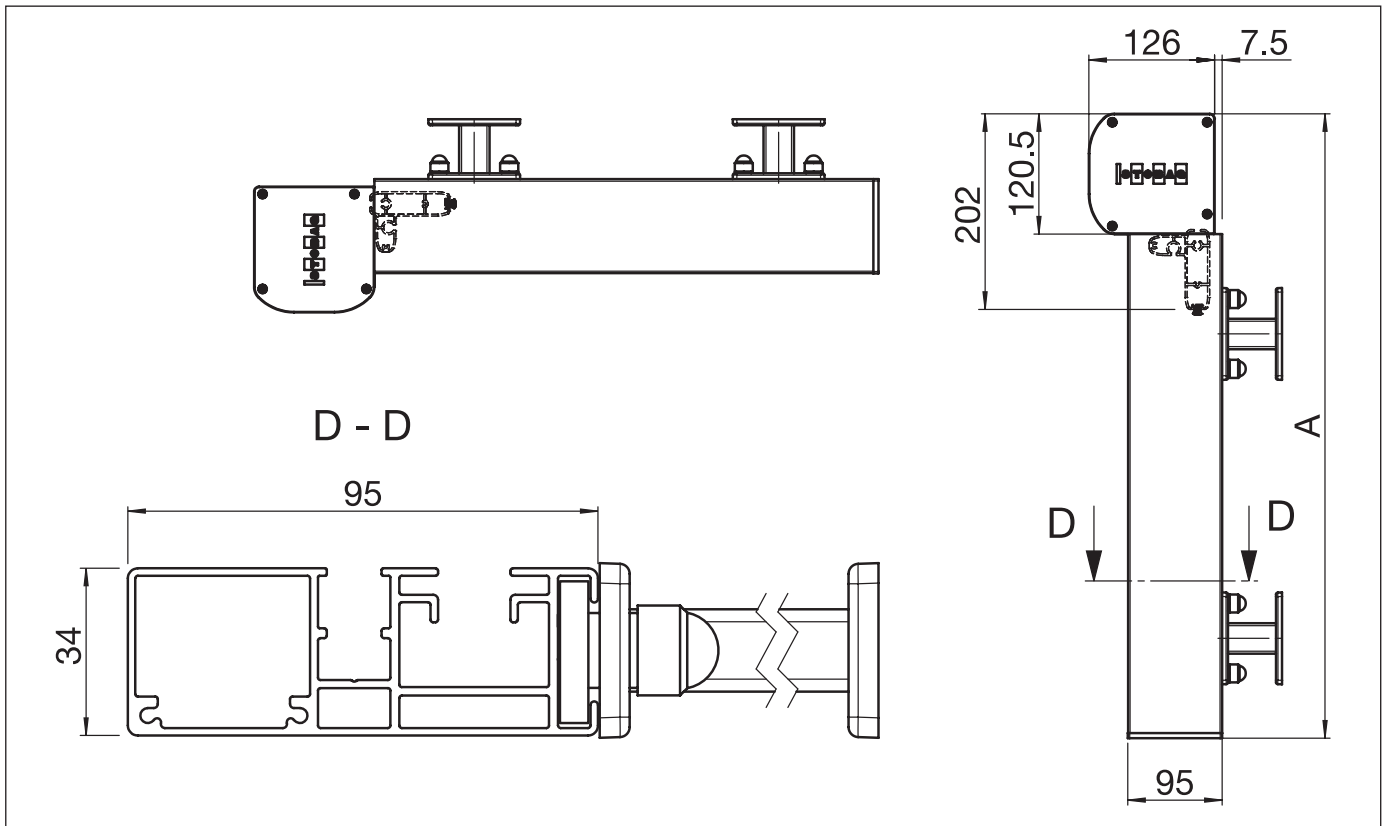

VD5400

Montaggio con staffe di fissaggio

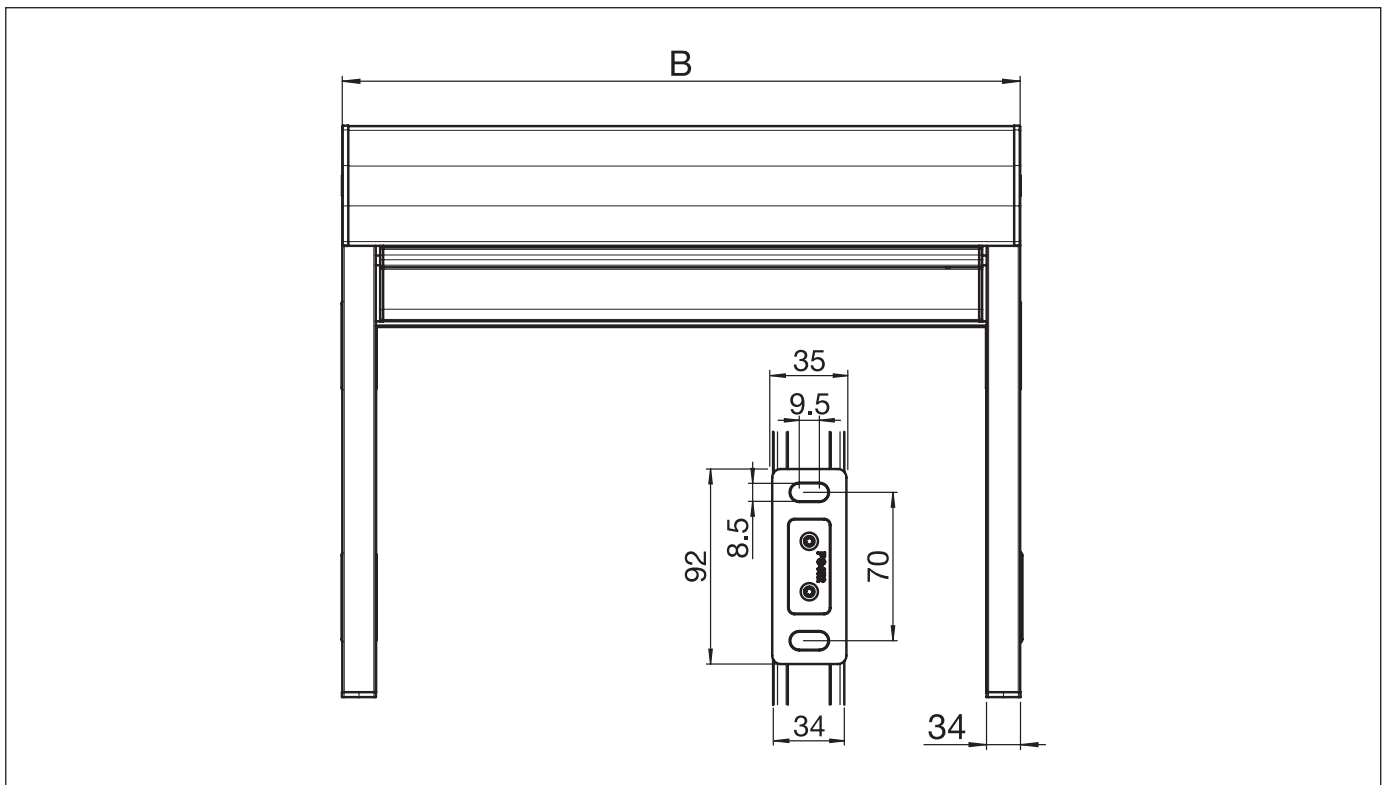

A = altezza totale

B = larghezza totale



VENTOSOL-LUNERO VD5400

Tenda verticale/orizzontale con chiusura lampo e motoriduttore

VD5400

Montaggio in luce

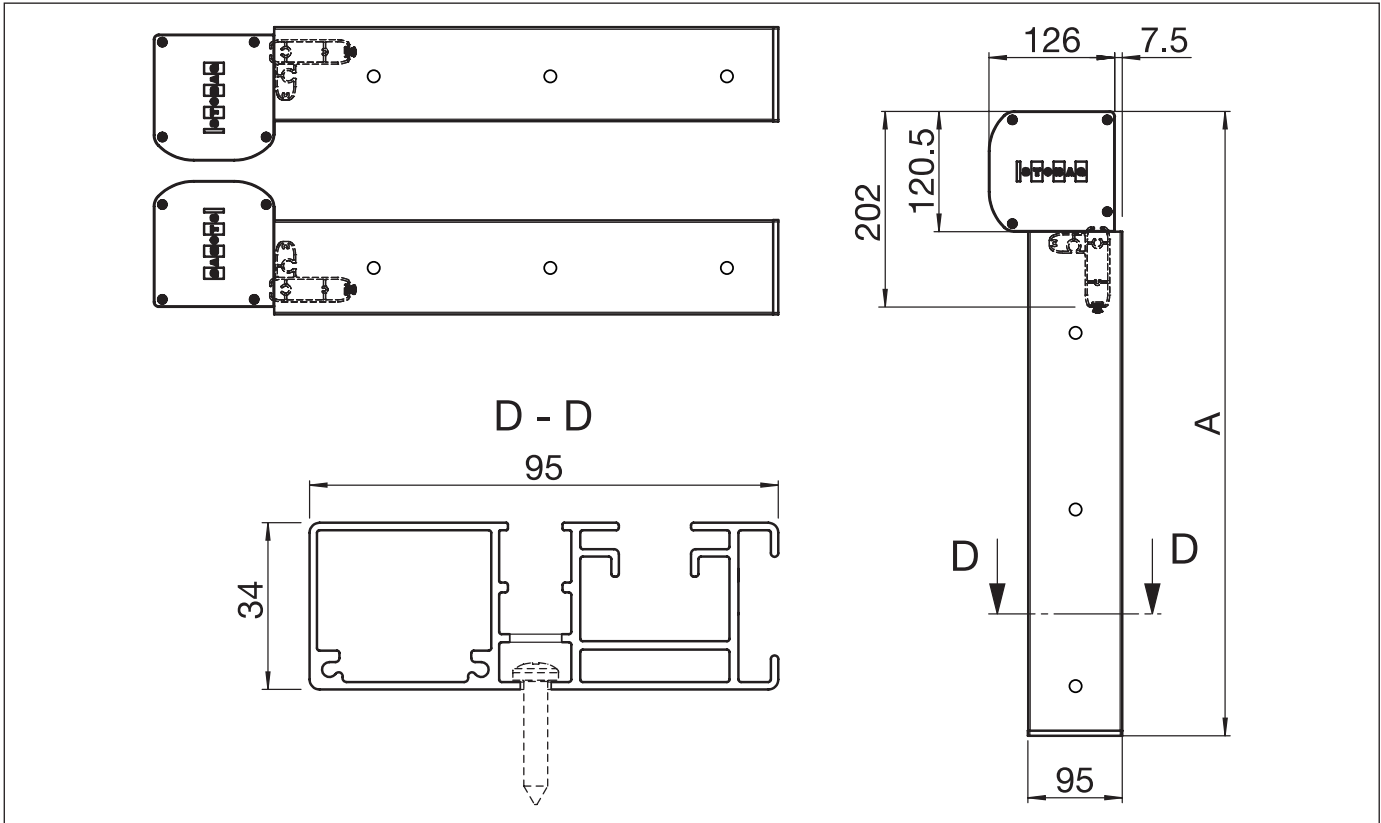

A = altezza totale

B = larghezza totale



VENTOSOL-LUNERO VD5400

Tenda verticale/orizzontale con chiusura lampo e motoriduttore

VD5400

Montaggio con motoriduttore

