

PROFILI PER SYNTESIS® BATTISCOPA

Il battiscopa montato a raso muro rappresenta un'idea innovativa per arredare gli spazi della casa in modo elegante, moderno e minimalista.

A differenza dei tradizionali battiscopa, la versione montata con superficie a filo scorre a livello del muro senza sporgere.

Questa soluzione si realizza predisponendo l'incavo per il battiscopa e collocando degli appositi profili in alluminio (*vedi immagine sotto*) in fase di costruzione della parete, prima di eseguire l'intonacatura (o il fissaggio delle lastre di cartongesso) e la posa del pavimento.



CARATTERISTICHE TECNICHE

Applicazione

- I profili sono adatti all'inserimento di battiscopa standard di altezza 60 mm; per altezze superiori è sufficiente posare i profili sopra la quota zero.
- Per il fissaggio dei profili alla parete in muratura si raccomanda l'utilizzo di un adesivo sigillante strutturale (*vedi pag. 48*); nel caso di parete in cartongesso fissare i profili, appositamente preforati tramite viti.

Robustezza e facilità di posa

- I profili in alluminio hanno una struttura a tripla camera che ne garantisce la robustezza strutturale.
- L'unione dei profili è facilitata e precisa grazie all'utilizzo degli appositi giunti
- Il profilo in alluminio è ricoperto da una pellicola protettiva per preservarlo da sporco come tracce di intonaco o stucco.

Estetica

- La parte superiore del profilo in alluminio è sagomata a 45°. In questo modo la finitura, una volta ultimata, non lascia intravedere alcun bordo del profilo.



PROFILI LINEARI

Barre in alluminio da 2000 mm da fissare alla parete

Spazio utile in altezza per il battiscopa: 58 mm

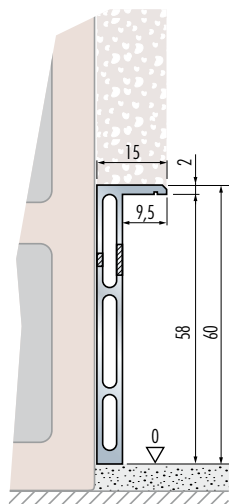

Battiscopa installato su parete in muratura

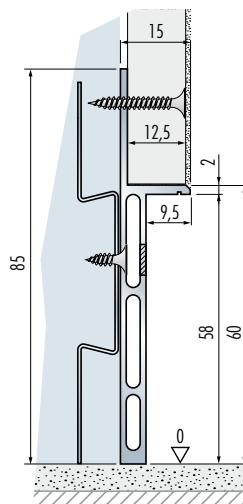

Battiscopa installato su parete in cartongesso lastra singola

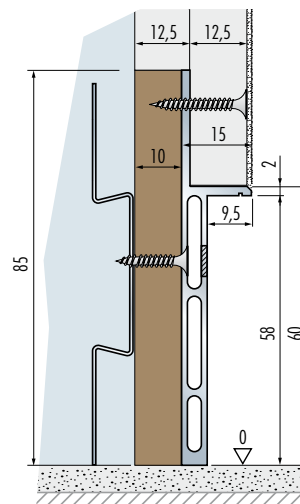

Battiscopa installato su parete in cartongesso lastra doppia

- ▶ ATTENZIONE: PER UNA CORRETTA POSA VERIFICARE ANCHE LA SEZIONE GIUNTI
- ▶ BATTISCOPA FINITO NON FORNITO
- ▶ GLI ORDINI SARANNO SUBORDINATI ALLA COMPILAZIONE DEL MODULO NELLA SEZIONE "MODULISTICA"
- ▶ N° COLLI: 1 FINO A 16 BARRE

PROFILI PER SYNTESIS® BATTISCOPIA

La perfetta combinazione armonica di questo elemento si realizza attraverso l'abbinamento dei modelli Syntesis® collection, le porte a battente filo muro e i sistemi per porte a scomparsa privi di cornici.

Sia per la versione a battente che scorrevole, Eclisse fornisce i profili terminali adattati per essere fissati al telaio e che permetteranno a chi fornisce il battiscopa finito di incassarlo a raso muro.

PROFILI TERMINALI PER SYNTESIS® LINE scorrevole

Ogni confezione contiene 4 profili terminali necessari in corrispondenza di ciascun controtelaio SYNTESIS® LINE scorrevole o SYNTESIS® LUCE

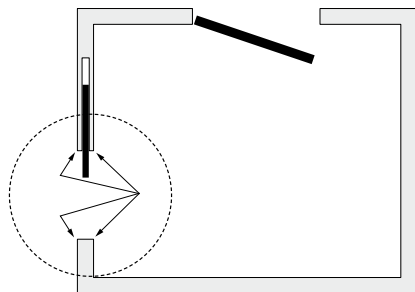

Lunghezza profili:
160 mm



Il battiscopa tradizionale



Il SYNTESIS® battiscopa

- ▶ ATTENZIONE: PER UNA CORRETTA POSA VERIFICARE ANCHE LA SEZIONE GIUNTI
- ▶ GLI ORDINI SARANNO SUBORDINATI ALLA COMPILAZIONE DEL MODULO NELLA SEZIONE "MODULISTICA"
- ▶ N° COLLI: 1 FINO A 5 CONFEZIONI

PROFILI TERMINALI PER SYNTESIS® LINE battente

Ogni confezione contiene 4 profili terminali necessari in corrispondenza di ciascun telaio SYNTESIS® LINE battente

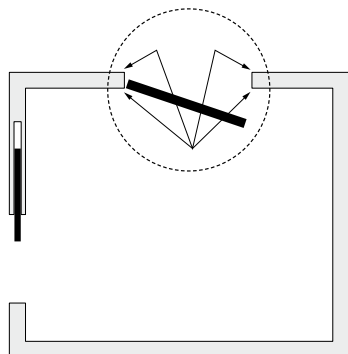

Lunghezza profili:
160 mm



Il battiscopa tradizionale



Il SYNTESIS® battiscopa

- ▶ ATTENZIONE: PER UNA CORRETTA POSA VERIFICARE ANCHE LA SEZIONE GIUNTI
- ▶ GLI ORDINI SARANNO SUBORDINATI ALLA COMPILAZIONE DEL MODULO NELLA SEZIONE "MODULISTICA"
- ▶ N° COLLI: 1 FINO A 5 CONFEZIONI

PROFILI PER SYNTESIS® BATTISCOPA

GIUNTI PER L'UNIONE DEI PROFILI

**GIUNTO*
LINEARE**

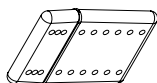

**GIUNTO PER
ANGOLO INTERNO**

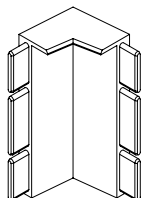

**GIUNTO PER
ANGOLO ESTERNO**

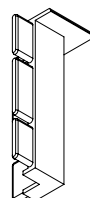

**GIUNTO* PER
SCALINI**

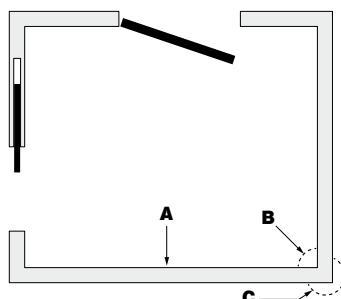
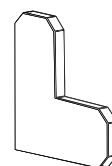

* USARE N° 2 GIUNTI PER OGNI PROFILO DA UNIRE

▶ GLI ORDINI SARANNO SUBORDINATI ALLA COMPILAZIONE DEL MODULO NELLA SEZIONE "MODULISTICA"

▶ N° COLLI: 1 FINO A 10 CONFEZIONI

ADESIVO SIGILLANTE STRUTTURALE

▶ PER PARETI IN MURATURA; UTILIZZARE UNA CONFEZIONE DI ADESIVO OGNI 25 METRI LINEARI

▶ N° COLLI: 1

APPLICAZIONE DI ILLUMINAZIONE A LED (non fornita)

Il SYNTESIS® battiscopa può essere retroilluminato con i led per fungere da segnapasso

- Il battiscopa va fresato nella parte posteriore in alto di 25 mm e profondità di 4 mm (vedi figura a lato).
- Fissare il nastro led nella parte inferiore della fresata (vedi figura a lato).
- L'altezza del battiscopa va ridotta di circa 2 mm per consentire il passaggio della luce.

