



Le **BOCCHETTE SLANG IN EPDM** svolgono la funzione di raccordare i manti impermeabili bituminosi di copertura con gli scarichi pluviali. Il codolo leggermente conico ne agevola la messa in opera nei tubi pluviali.

La flangia forata favorisce l'incollaggio con le guaine bituminose, mentre una serie di anelli posizionati lungo il codolo garantiscono la tenuta ermetica antirigurgito in caso di risalita d'acqua lungo il tubo pluviale.

Il materiale elastico con cui sono prodotte garantisce la tenuta stagna nel tempo. Le zigrinature nella parte superiore del codolo assicurano un perfetto aggancio di parafoglie e paraghiaia alla bocchetta.

Hanno un'ottima resistenza alle degradazioni causate dal sole, dall'ozono e dagli altri agenti atmosferici o chimici normalmente presenti.

The **EPDM SLANG DRAIN CONNECTORS** are used to connect waterproof bituminous felts to rainwater drains. The slightly conical shape of the shank allows for fast and simple installation in rainwater drain pipes.

The perforated flange at the top improves adhesion to bituminous sheaths, while a series of rings on the shank ensure the product is watertight and does not overflow if any water comes back up the rainwater drain pipe.

The elastic material they are made with ensures long-term watertightness. The top part of the shank has a series of serrations that ensure the leaf-excluder or gravel-excluder is firmly attached to the drain connector.

They provide excellent resilience to deterioration caused by the sun, ozone and other weather agents or chemicals normally found in the atmosphere.

ESEMPI DI POSA / INSTALLATION EXAMPLES

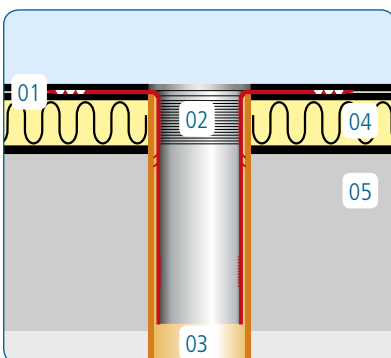

- 01. Posa a sandwich con doppia guaina / Sandwich laying with double sheath
- 02. Bocchetta Slang in EPDM / EPDM Slang drain connector
- 03. Tubo pluviale di scarico / Rainwater drain pipe
- 04. Pannello isolante / Insulating panel
- 05. Soletta / Slab

Bocchetta Slang in EPDM h 250 flangia forata / EPDM Slang drain connector h 250 perforated flange

	Codice Code	Denominazione commerciale Name	A mm	B mm	C mm	D mm	h mm	Conf/pz Pcs/box
1	095-050-250-040	Slang EPDM h 250 Ø 40	248	28	25	34	250	25
2	095-050-250-050	Slang EPDM h 250 Ø 50	258	38	35	44	250	25
3	095-050-250-060	Slang EPDM h 250 Ø 60	271	51	48	57	250	25
4	095-050-250-075	Slang EPDM h 250 Ø 75	280	63	60	69	250	25
5	095-050-250-080	Slang EPDM h 250 Ø 80	332	68	65	74	250	25
6	095-050-250-090	Slang EPDM h 250 Ø 90	332	77	74	83	250	25
7	095-050-250-100	Slang EPDM h 250 Ø 100	332	88	85	94	250	25
8	095-050-250-110	Slang EPDM h 250 Ø 110	332	98	95	104	250	25
9	095-050-250-125	Slang EPDM h 250 Ø 125	332	113	110	119	250	25
10	095-050-250-140	Slang EPDM h 250 Ø 140	347	128	125	134	250	20
11	095-050-250-160	Slang EPDM h 250 Ø 160	367	148	145	154	250	15
12	095-050-250-200	Slang EPDM h 250 Ø 200	406	186	183	192	250	10

L'elasticità della materia prima con cui sono prodotte consente di ottenere un'ottima flessibilità anche alle basse temperature, permettendo di mantenere invariate le caratteristiche meccaniche e fisiche per lungo tempo.

Sono perfettamente compatibili con le membrane bituminose prefabbricate tipo APP e SBS e con i bitumi spalmati.

Per ottenere il massimo delle prestazioni è consigliabile la posa a sandwich tra due strati di membrana. Per migliorare l'incollaggio le bocchette possono essere preventivamente spalmate con una leggera mano di primer.

The elasticity of the material allows for excellent flexibility even at low temperatures, which ensures mechanical and physical properties are maintained over time.

They are 100% compatible with APP and SBS prefabricated bituminous membranes and bituminous coats.

A sandwich installation between the two layers of membrane is recommended to achieve top performance. To improve adhesion, a thin coat of primer can be applied on the drain connectors beforehand.

DETTAGLI / DETAILS

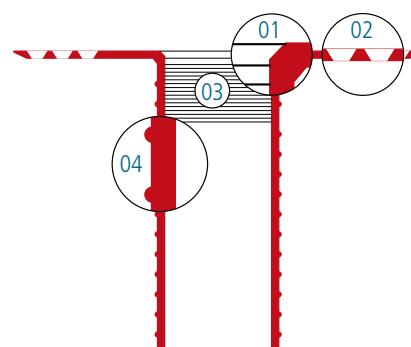
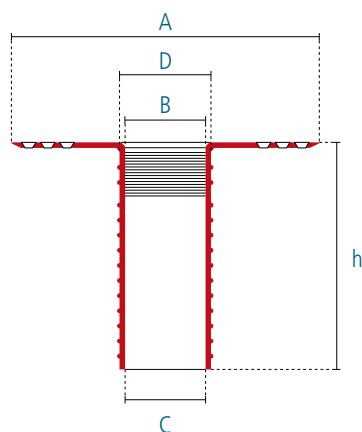

- 01. Svasatura con rinforzo / Reinforced flare
- 02. Flangia forata / Flange with holes
- 03. Zigrinature per parafoglie / Serrations for leaf-excluders
- 04. Anelli di guarnizione / Ring gaskets



Le **BOCCHETTE SIFONATE IN EPDM** svolgono la funzione di raccordare i manti impermeabili bituminosi di copertura con gli scarichi pluviali evitando, grazie all'apposito sifone, la risalita dei cattivi odori dagli scarichi.

Il codolo leggermente conico ne agevola la messa in opera nei tubi pluviali. La flangia forata favorisce l'incollaggio con le guaine bituminose, mentre una serie di anelli posizionati lungo il codolo garantiscono la tenuta ermetica antirigurgito in caso di risalita d'acqua lungo il tubo pluviale.

Il materiale elastico con cui sono prodotte garantisce la tenuta stagna nel tempo. Hanno un'ottima resistenza alle degradazioni causate dal sole, dall'ozono e dagli altri agenti atmosferici o chimici normalmente presenti.

L'elasticità della materia prima con cui sono prodotte consente di ottenere un'ottima flessibilità anche alle basse temperature, permettendo di mantenere invariate le caratteristiche meccaniche e fisiche per lungo tempo.

Sono perfettamente compatibili con le membrane bituminose prefabbricate tipo APP e SBS e con i bitumi spalmati. Per ottenere il massimo delle prestazioni è consigliabile la posa a sandwich tra due strati di membrana. Per migliorare l'incollaggio le bocchette possono essere preventivamente spalmate con una leggera mano di primer. Oltre al sifone, la bocchetta è fornita completa di specifica gabbietta paraghiaia / parafoglia.

The **EPDM SIPHONED DRAIN CONNECTORS** are used to connect waterproof bituminous felts to rainwater drains and with the special siphon, they stop unpleasant odors from the drains.

The slightly conical shape of the shank allows for fast and simple installation in rainwater drain pipes. The perforated flange at the top improves adhesion to bituminous sheaths, while a series of rings on the shank ensure the product is watertight and does not overflow if any water comes back up the rainwater drain pipe.

The elastic material they are made with ensures long-term watertightness. They provide excellent resilience to deterioration caused by the sun, ozone and other weather agents or chemicals normally found in the atmosphere.

The elasticity of the material allows for excellent flexibility even at low temperatures, which ensures mechanical and physical properties are maintained over time.

They are 100% compatible with APP and SBS prefabricated bituminous membranes and bituminous coats. A sandwich installation between the two layers of membrane is recommended to achieve top performance. To improve adhesion, a thin coat of primer can be applied on the drain connectors beforehand. Along with the siphon, the drain connector comes with a special leaf/gravel-excluder cage.

Bocchetta sifonata in EPDM h 250 flangia forata / EPDM siphoned drain connector h 250 perforated flange

	Codice Code	Denominazione commerciale Name	A mm	B mm	C mm	D mm	E mm	h mm	h1 mm	Conf/pz Pcs/box
1	095-150-250-080	Sifonata / Siphoned EPDM h 250 Ø 80	370	68	65	180	75	250	72	5
2	095-150-250-090	Sifonata / Siphoned EPDM h 250 Ø 90	370	77	74	180	84	250	72	5
3	095-150-250-100	Sifonata / Siphoned EPDM h 250 Ø 100	370	88	85	180	95	250	72	5
4	095-150-250-110	Sifonata / Siphoned EPDM h 250 Ø 110	370	97	93	180	103	250	72	5

